

# SMART Board QX Pro-serien med iQ

SBID-QX265-P

SBID-QX275-P

SBID-QX286-P



## Skärm

<b>Skärmstorlekar (diagonal)</b>	65", 75", 86"
<b>Bakgrundsbelysning</b>	LED
<b>Bredd/höjdförhållande</b>	16:9
<b>Maximal skärmupplösning</b>	4K UHD (3840 × 2160)
<b>uppdateringsintervall</b>	60 Hz
<b>Livslängd</b>	≥ 50,000 timmar
<b>Ljusstyrka (maximalt)</b>	≥400 cd/m <sup>2</sup>
<b>Svarstid</b>	≤8 ms
<b>Visningsvinkel</b>	178°
<b>Glas</b>	Optiskt limmat reflexfritt och fingeravtrycksresistent härdat glas.
<b>Ramfärg</b>	Svart
<b>Bekvämlighetsknappar</b>	Hem, ström, volym, mikrofon mute, Frys bild
<b>sensorer</b>	NÄRVARO, Omgivande ljus, infrarött, rumstemperatur, luftfuktighet, flyktig organisk förening (VOC), Partikelformiga ämnen (PM <sub>2,5</sub> ) <sup>1</sup>

## Audio

Integrerad soundbar med två 20 W-högtalare och en 15 W-subwoofer.

Integrerad linjär åttamikrofonmatris med visuell statusindikator för ljudavstängning och stöd för inbyggd akustisk ekokompensation.

## Video

4K, 8.28MP, ePTZ med 10x digital zoom, 120FOV

## NFC

Integrerad RFID NFC-läsare/skrivare  
CCID (chipkortgränssnittsenhet) när det används med en inbyggd drivrutin för operativsystem (Windows/Linux/Mac)  
Protokoll som stöds: ISO 14443A/B, ISO 15693, NFC Tag 1-4

## interaktiv upplevelse

<b>Pekteteknologi</b>	HyPr Touch™ med avancerad IR
<b>Touch-funktioner</b>	Samtidig verktygsdifferentiering Object Awareness™ Penn-ID™ Silktouch™ Tryckkänsligt bläck Palm avstötning
<b>Vanlig responstid</b>	≤ 4 ms
<b>Bildfrekvens</b>	≥ 300 Hz
<b>Precision</b>	1 mm

smarttech.com  
smarttech.com/contact

© 2023 SMART Technologies ULC. Alla rättigheter förbehållna. SMART Board, SMART Ink, HyPr Touch, Tool Explorer, SMART TeamWorks, SMART Meeting Pro, Object Awareness, Pen ID, Silktouch, smarttech, SMART-logotypen och alla SMART-taglines är varumärken eller registrerade varumärken som tillhör SMART Technologies ULC i USA och/eller andra länder. Android och Chrome OS är varumärken som tillhör Google Inc. Bluetooth-märket ägs av Bluetooth SIG, Inc. och all användning av detta märke av SMART Technologies ULC sker i enlighet med lämplig licens. De antagna varumärkena HDMI och HDMI High-Definition Multimedia Interface, och HDMI-logotypen är varumärken eller registrerade varumärken tillhörande HDMI Licensing Administrator, Inc. i USA och andra länder. Alla andra tredjepartsprodukter och företagsnamn kan vara varumärken som tillhör dess respektive ägare. Denna produkt och/eller användningen av den täcks av ett eller flera av följande USA-patent: [www.smarttech.com/patents](http://www.smarttech.com/patents). Modeller och specifikationer kan variera beroende på region. Kontakta din lokala representant för mer information. Innehållet kan ändras utan förvarning. 21 juli 2023.

<sup>1</sup>Skärmens miljösensorer är inte sensorer som är livsavgörande säkerhetsgodkända - de ger endast allmän information.

**Interaktiv upplevelse (fortsättning)**

<b>Minsta objektsstorlek</b>	2 mm
<b>Multitouch-funktionalitet</b>	40 – Windows® 20 – Mac och Android™ 10 – Chrome OS™
<b>Verktyg ingår</b>	Pennor med unika ID och fina suddgummin (x2) Suddgummin med orienteringsvinkel (x2)
<b>Verktygshållare</b>	Smart, magnetisk, rammonterad

**Programvara**

<b>iQ inbyggd Android™-upplevelse</b>	ingår
<b>SMART Ink® och SMART produktdrivrutiner</b>	ingår
<b>SMART Meeting Pro® Room licens</b>	ingår
<b>SMART Meeting Pro Personlig licens (x10)</b>	ingår
<b>SMART TeamWorks™</b>	Valfritt
<b>SMART Ink® och SMART produktdrivrutiner</b>	ingår
<b>SMART Remote Management</b>	

**iQ-inbyggd Android-upplevelse**

<b>Operativsystem</b>	Android version 11
<b>Minne</b>	8 GB DDR
<b>Förvaring</b>	32 GB (upp till 544 GB)
<b>Digital skrivtavla</b>	✓
<b>Webbläsare</b>	✓
<b>Skärmdelning</b>	✓
<b>Andra funktioner</b>	Anpassningsbar startskärm Live förhandsgranskning Fil- och appbibliotek Google Drive™ och OneDrive™-åtkomst
<b>Object Awareness stöds</b>	✓
<b>Möjlighet att köra applikationer från tredje part</b>	✓
<b>Tillgång till molnlagring</b>	✓
<b>NFC-inloggning till ett SMART-konto</b>	✓
<b>Språk som stöds</b>	Baskiska, Katalanska/Valencia, Kinesiska (förenklad), Kinesiska (traditionell), Tjeckiska, Danska, Nederländska, Engelska, Estniska, Finska, Franska, Galiciska, Tyska, Grekiska, Ungerska, Italienska, Japanska, Koreanska, Lettiska, Litauiska, Norska, Polska,

Portugisiska, Rumänska, Ryska, Slovakiska, Slovenska, Spanska, Svenska, Ukrainska, Vietnamesiska, Walesiska

**UPPDATERINGAR** Automatisk over-the-air (OTA)

**PC-datorer**

**OPS-stöd** ✓

**OPS PC-support** ✓

**PC-modulen stöder OPS** 100 W

**Datormoduler som tillval** SMART OPS PC med Windows 10 Pro

<b>Indata</b>	<b>Framsida</b>	<b>Tillbaka</b>
OPS PC-tillbehörspport (100 W-enheter)	–	1
microSD-kortplats med säkerhetsskydd	–	1
HDMI® 2.0 med HDCP 1.4 och HDCP 2.2 support	1	2
VGA video	–	1
Stereo 3.5 mm (variabel)	–	1
RS-232 (DB-9-kontakt)	–	1
RJ45 (LAN-TUM)	–	1
USB typ-C 4K @ @ 60Hz, Display Port 1.2, USB 2.0 (UFP) för touch och digitalt ljud, USB 3.2 Gen 1 (DFP) för kringutrustning; 65 W strömförsörjning	1	1
USB Type-C, SuperSpeed (5 Gbps); 15 W strömförsörjning	–	1
USB 2.0 Typ-A	–	1
USB 3.2 Gen 1 Type-A (1 x fram och 1 x bak växlas till en aktiv ingång)	1	2
USB 3.2 Gen 1 typ-A	1	3

<b>Utdata</b>	<b>Framsida</b>	<b>Tillbaka</b>
HDMI 2.1 med HDCP 1.4 och HDCP 2.3 Support	–	1
Stereo 3.5 mm (variabel)	–	1
S/PDIF optisk (fast)	–	1
RJ45 (LAN UT)	–	1

<b>Inkluderade sladdar och tillbehör</b>	<b>Antal</b>
landsspecifik elkabel	1
5 m USB 2.0 typ A till B-kabel	1
1,8 m USB Type-C, USB4, 100 W, kabel	1
Pennor (röd och svart)	2
radergummin	2
Externa antenner med dubbla band och 2.4 GHz	3
Fjärrkontroll	1
AAA-batterier	2

Inkluderade sladdar och tillbehör	Antal
Väggfäste	1
SMART Ultra HD-kamera med monterings- och kabeltillbehör.	1
SMART ID-kort (för NFC-inloggning på ett SMART-konto)	2
Illustrerande installationsanvisningar	1
Viktig information	1

### Anslutning

<b>Trådlöst</b>	RJ45 (x 2) 1000baseT
<b>Wi-Fi</b>	IEEE 802.11a/b/g/n/ ac med 2 x 2 MIMO (både 2,4 och 5 GHz-band) stöder WEP-, WPA-, WPA2 PSK- och 802.1X EAP-autentiseringsprotokoll
<b>Bluetooth</b>	4.2 dubbelläge

### Förvarings- och driftskrav

<b>Strömkrav</b>	100 V till 240 V AC, 50 Hz till 60 Hz
<b>Driftstemperatur</b>	5-35 °C
<b>Lagringstemperatur</b>	-20-60 °C
<b>Luffuktighet</b>	5-80% relativ luffuktighet, ej kondenserande

### Strömförbrukning

<b>Normal</b>	65": 115 W 75": 117 W 86": 135 W
<b>Standby</b>	< 0,5 W

### Certifiering och regelefterlevnad\*

<b>Regleringsmodeller</b>	IDQX65-1, IDQX75-1 och IDQX86-1
<b>USA / Kanada</b>	UL, FCC, ISED, TSCA, CONEG Förpackning, Proposition 65
<b>EU / EEA / EFTA / UK</b>	CE, UKCA, LVD, CB, EMC, Röd, REACH, RoHS, Batteri, WEEE, förpackning, POP, Ekodesign
<b>Australien / Nya Zeeland</b>	RCM
<b>Prestandakrav</b>	ENERGY STAR®, HDMI

### Inköpsinformation

#### Ordernummer

**SBID-QX265-P** SMART Board® QX065 Pro interaktiva bildskärm med iQ

**SBID-QX275-P** SMART Board QX075-V2 Pro interaktiv skärm med iQ

**SBID-QX286-P** SMART Board QX086 Pro interaktiv skärm med iQ

**TW-SW-1** SMART TeamWorks™ Room beständiga programvara inkluderar 1 års underhåll

**TW-SW-5** SMART TeamWorks Room beständiga programvara inkluderar 5 års underhåll

#### Övriga tillbehör

Se [smarttech.com/accessories](http://smarttech.com/accessories)

### Garanti

**SMART Assure eller begränsad utrustningsgaranti** Villkor och garantiuppgraderingsalternativ varierar beroende på region. Besök [smarttech.com/warranty](http://smarttech.com/warranty) eller kontakta din lokala återförsäljare eller distributör för information.

### Kabelkrav

**HDMI** Certifierad premium höghastighets-HDMI (18 Gbps) Maximal längd: 7 m

**USB 2.0** USB 2.0-certifierad Stöd för Hi-Speed (480 Mbps) Maximal längd: 5 m

**USB 3.0** USB 3.0-certifierad Stöd för SuperSpeed (5 Gbps) Maximal längd: 3 m

**USB Typ-C** USB 3.2 Gen 1-certifierad Stöd för SuperSpeed (5 Gbps) Maximal längd: 2 m

**Mer information** Se [smarttech.com/kb/171874](http://smarttech.com/kb/171874)

\*Produktillgängligheten kan variera beroende på region.

Denna produkt har fått ytterligare certifieringar som inte anges här.

## Installation, dimensioner, och vikt

### Anteckningar

- Alla dimensioner  $\pm 0,3$  cm. Alla vikter  $\pm 0,9$  kg.
- Produkten skickas upprätt.
- Lämna utrymme runt skärmen för att säkerställa tillräcklig ventilation. Se *SMART Board QX Pro installations- och underhållsguide* ([smarttech.com/kb/171874](http://smarttech.com/kb/171874)) för specifika utrymmesbehov.

### SBID-QX265-P

#### Dimensioner

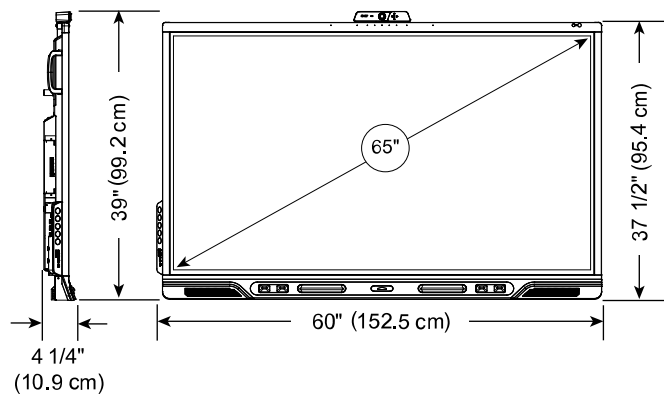

#### Vikt

42 kg

#### Transportdimensioner (inklusive lastpall)

166,5 cm  $\times$  117 cm  $\times$  18 cm

#### Fraktvikt

49 kg

#### VESA-monteringsplatta

M8, 400  $\times$  600 mm

#### Handtag

2

### SBID-QX275-P

#### Dimensioner

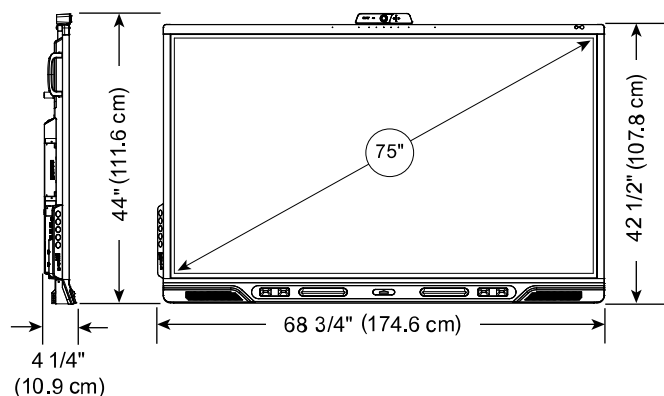

#### Vikt

56 kg

#### Transportdimensioner (inklusive lastpall)

189,5 cm  $\times$  129,3 cm  $\times$  18 cm

#### Fraktvikt

67 kg

#### VESA-monteringsplatta

M8, 400  $\times$  800 mm

#### Handtag

2

### SBID-QX286-P

#### Dimensioner

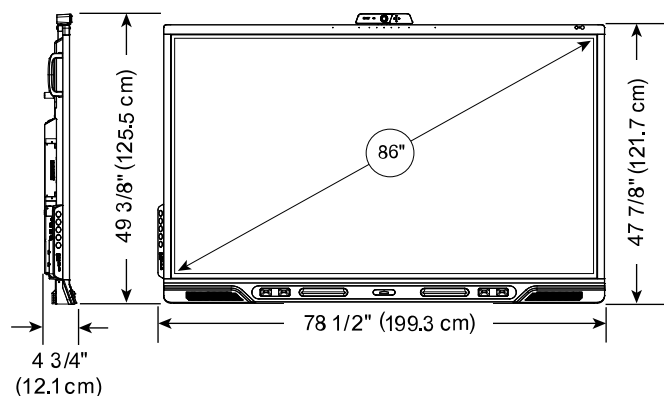

#### Vikt

70 kg

#### Transportdimensioner (inklusive lastpall)

214 cm  $\times$  145.4 cm  $\times$  19.5 cm

#### Fraktvikt

86 kg

#### VESA-monteringsplatta

M8, 600  $\times$  800 mm

#### Handtag

2